







Document t.b.v. gebruik op bouwlocatie

Referentienummer: 151481
 Project: Nijmegen - De Spiegelhof - Sanitair
 Kavel: 67
 Afleveradres:
 Pc + Plaats:

Sanitair

aant	code	omschrijving	serie
1	80X60	<p>Benodigde warmwater toevoer zal door de aannemer/installateur gecontroleerd gaan worden. Afhankelijk van uw keuzes zal deze mogelijk aangepast moeten worden.</p> <p>Badkamer bestaande uit:</p> <p>Wastafel bestaande uit: ** bovenkant wastafel monteren op 90cm ** bovenkant spiegel monteren op 200cm</p> <p>Swallow swal spiegel stand 80x60</p>	Standaard
1	8205	 <p>Silkline spiegelklemmen staal verchr.4st chroom</p>	

aant	code	omschrijving	serie
1	23928000	Grohe m-size wastafelmengkraan push open chroom	Eurosmart Cosmopolitan
			
1	41886001	Villeroy & Boch wastafel 60x47cm m/1 kr.gat m/overl. white alpine	Architectura
			
1	215109001	De Beer wastafelbevestigingsset met plug m10x110mm	Schallfix
1		Lavigo design bekersiston 1 1/4" chroom	Sky
			
1	112340001	De Beer rubber manchet pvc / metaal 40x32mm zwart	
		Douche bestaande uit: ** onderkant regendouche monteren op 210cm ** drain door installateur	
1	26811001	Grohe douchesysteem chroom	Tempesta System 210
			
1	ST0150090HECHM	Van Rijn st 01 vaste wand helder glas met glasbehandeling 87-89 cm chroom beslag met muurprofiel en stabilisatiestang (Z) = verstelbaarheid douchewand, hart glas 870-890, plaatsen op vlakke vloer	
			
		Toilet bestaande uit: ** toilet monteren op 43cm, gemeten excl. zitting ** Wisa reservoir met Argos bedieningsplaat door installateur	
1	5684HR01	Villeroy & Boch pack wandcloset 53cm z/spoelrand white alpine	Architectura
			

aant	code	omschrijving	serie
		Verwarmingssysteem bestaande uit: ** via aannemer of installateur	
1	5684HR01	<p>Toilet bestaande uit:</p> <p>Toilet bestaande uit: ** toilet monteren op 43cm, gemeten excl. zitting ** Wisa reservoir argos bedieningsplaat door installateur</p> <p>Villeroy & Boch pack wandcloset 53cm z/spoelrand white alpine</p>	Architectura
			
1	23039002	<p>Fontein bestaande uit: ** bovenkant fontein monteren op 90cm</p> <p>Grohe fonteinkraan 93mm chrom</p>	Eurostyle Cosmopolitan
			
1	43733601	<p>Villeroy & Boch fontein 36x26cm 1 kraangat r m/overl. white alpine</p>	Architectura
			
1		<p>Lavigo wastafelplug 1 1/4' niet afsluitbaar chrom</p>	Sky Project
			
1		<p>Lavigo fontein bekersiston design 1 1/4' chrom</p>	Sky Project
			
1	112340001	<p>De Beer rubber manchet pvc / metaal 40x32mm zwart</p>	

Opmerking van Memoscherm

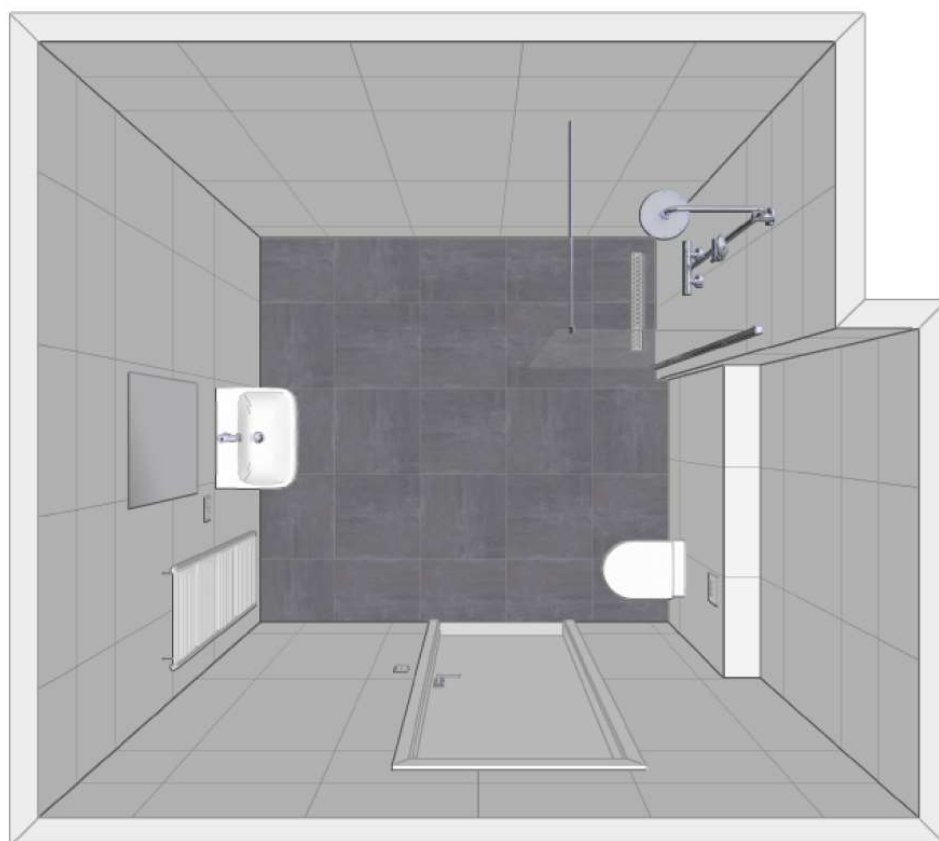

Gemaakt met Innoplus. Aan deze tekening kunnen geen rechten worden ontleend. Maten zijn ca. maten.

Mk	Middelkoop beesdseweg 2 4104 AW Culemborg Reinbouw B.V		Aannemer: plaats - project: Reinbouw: Nijmegen - Spiegelhof
			Bouwnummer: ruimte: Bnr.67: badkamer 1e verdieping
	10-3-2026	Middelkoop	Referentienummer(s): 151481

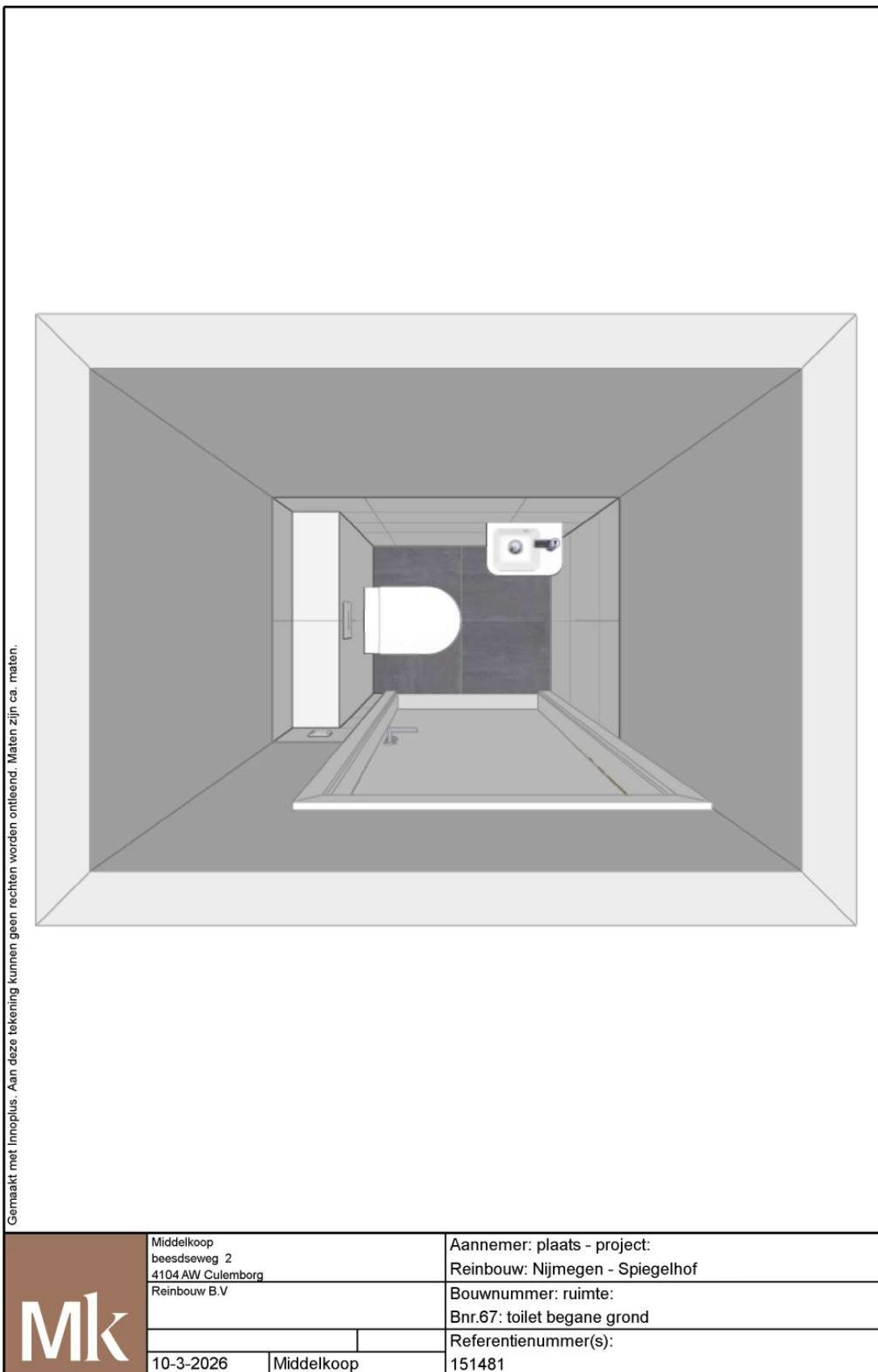

Gemaakt met Innoplus. Aan deze tekening kunnen geen rechten worden ontleend. Maten zijn ca. maten.

Mk	Middelkoop beesdseweg 2 4104 AW Culemborg Reinbouw B.V		Aannemer: plaats - project: Reinbouw: Nijmegen - Spiegelhof
			Bouwnummer: ruimte: Bnr.67: toilet begane grond
			Referentienummer(s): 151481
	10-3-2026	Middelkoop	

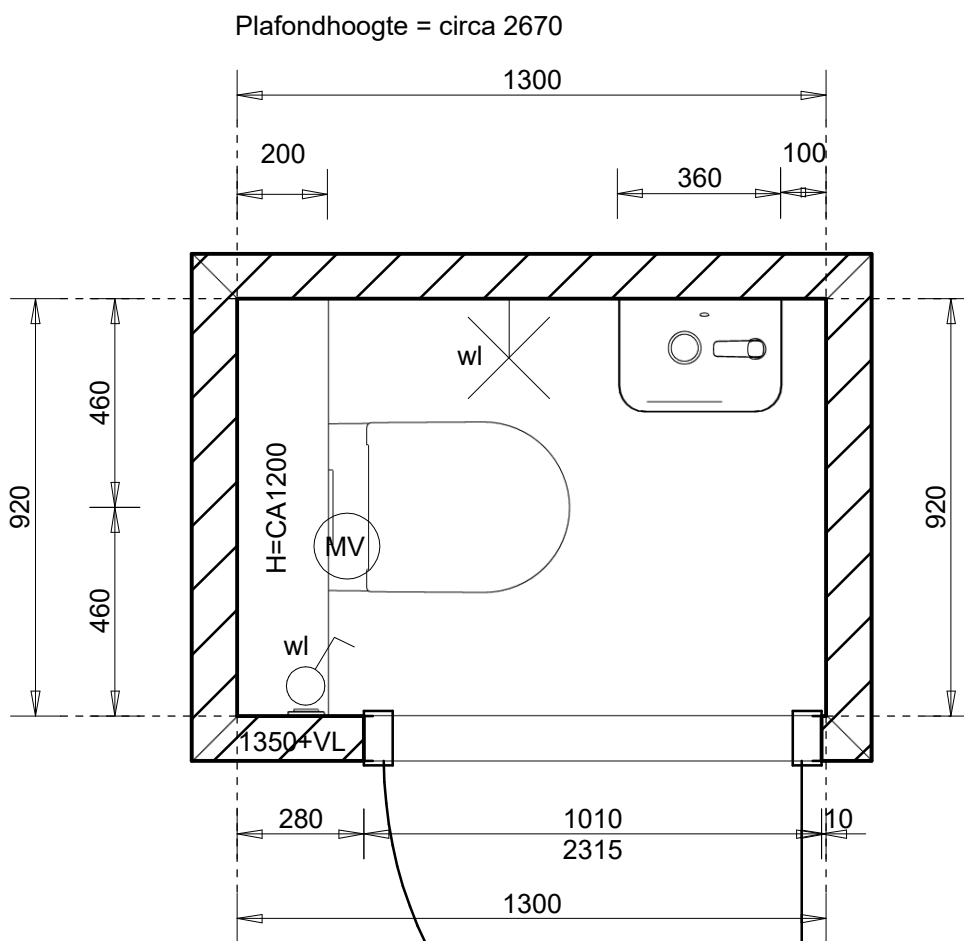

MAATVOERINGEN

- > maatvoeringen dienen in het werk gecontroleerd te worden
- > maatvoeringen zijn niet op schaal getekend
- > maatvoeringen verticaal vanaf afgewerkte vloer (incl. tegelwerk)
- > maatvoeringen horizontaal zijn ruwbouwmaten (betegelbare wand excl. tegelwerk)
- > positie MV-ventiel en/of plafondlichtpunt is indicatief en kan wijzigen i.v.m. technische uitwerking

ELEKTRICIEN:

- > toelichting symbool: wl =wandlichtpunt

Gemaakt met Innoplus. Aan deze tekening kunnen geen rechten worden ontleend. Maten zijn ca. maten.

Mk	Middelkoop Culemborg Beesdseweg 2 4104AW Culemborg Reinbouw B.V	Aannemer: plaats - project Reinbouw: Nijmegen - Spiegelhof
		Bouwnummer: ruimte Bnr.67: toilet begane grond
		Referentienummer(s):
	10-3-2026	Middelkoop

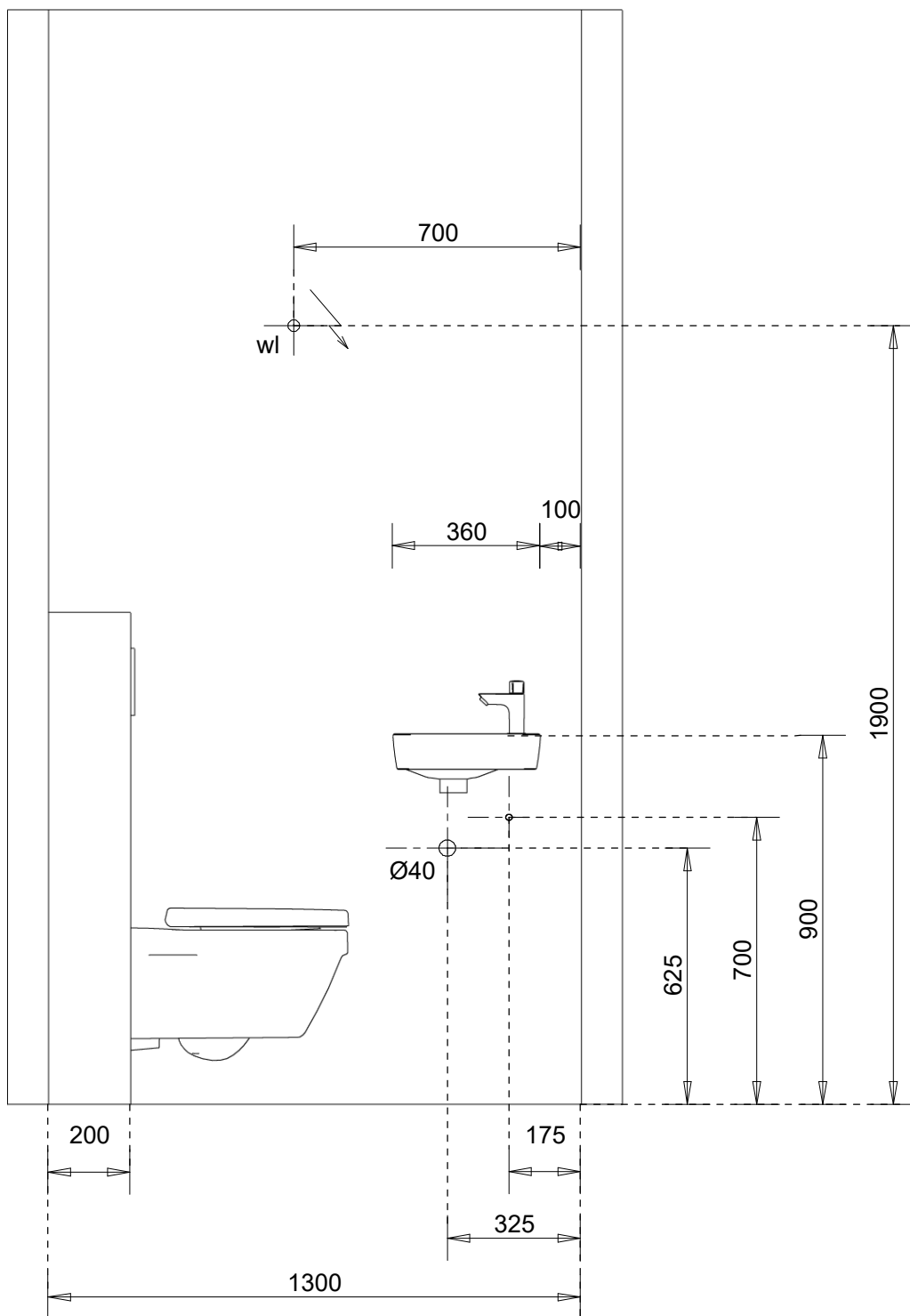

Gemaakt met Innoplus. Aan deze tekening kunnen geen rechten worden ontleend. Maten zijn ca. maten.

	Middelkoop Culemborg Beesdseweg 2 4104AW Culemborg Reinbouw B.V		Aannemer: plaats - project Reinbouw: Nijmegen - Spiegelhof
			Bouwnummer: ruimte Bnr.67: toilet begane grond
			Referentienummer(s):
	10-3-2026	Middelkoop	151481

Gemaakt met Innoplus. Aan deze tekening kunnen geen rechten worden ontleend. Maten zijn ca. maten.

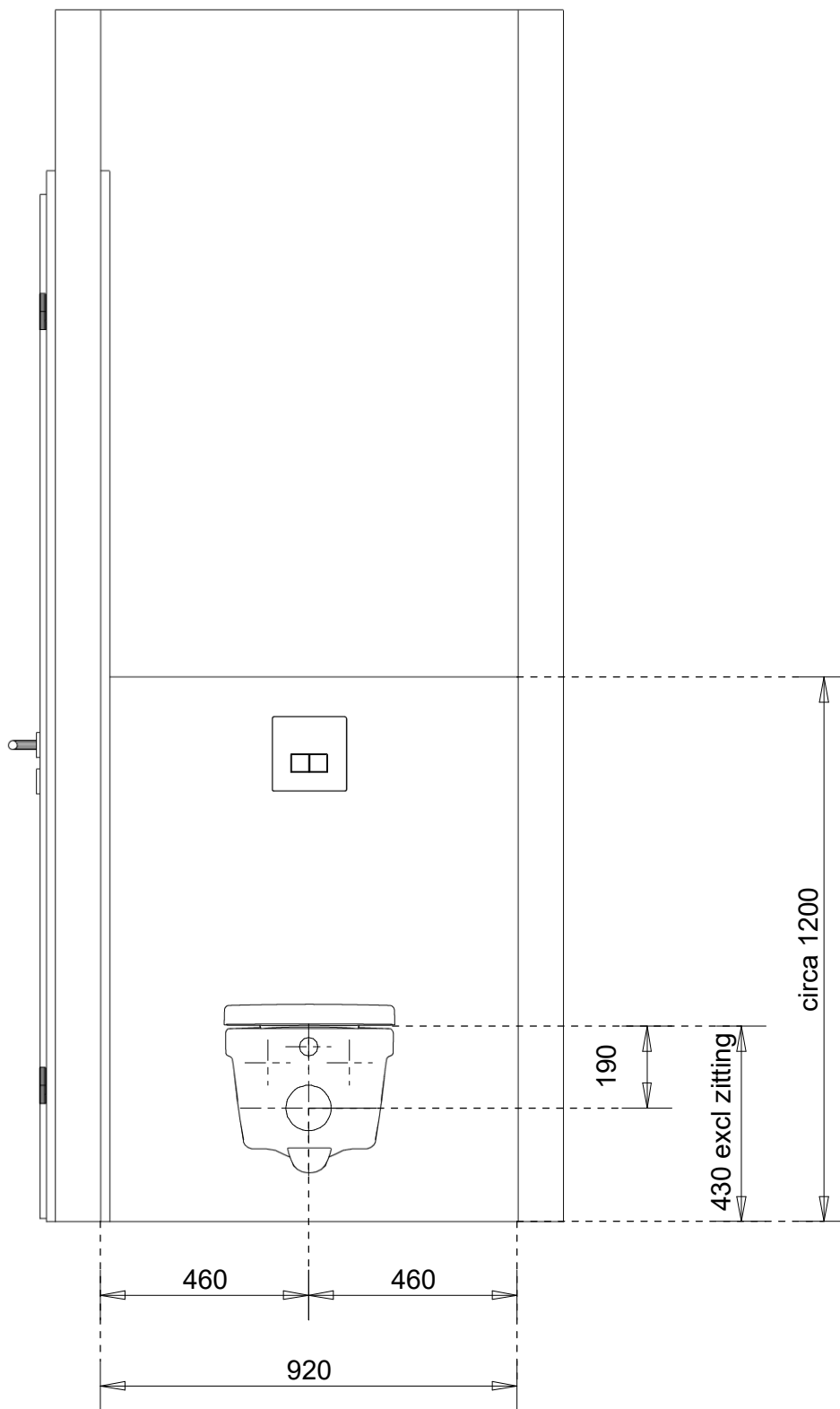

	Middelkoop Culemborg Beesdseweg 2 4104AW Culemborg Reinbouw B.V		Aannemer: plaats - project Reinbouw: Nijmegen - Spiegelhof	
			Bouwnummer: ruimte Bnr.67: toilet begane grond	
			Referentienummer(s):	
	10-3-2026	Middelkoop	151481	

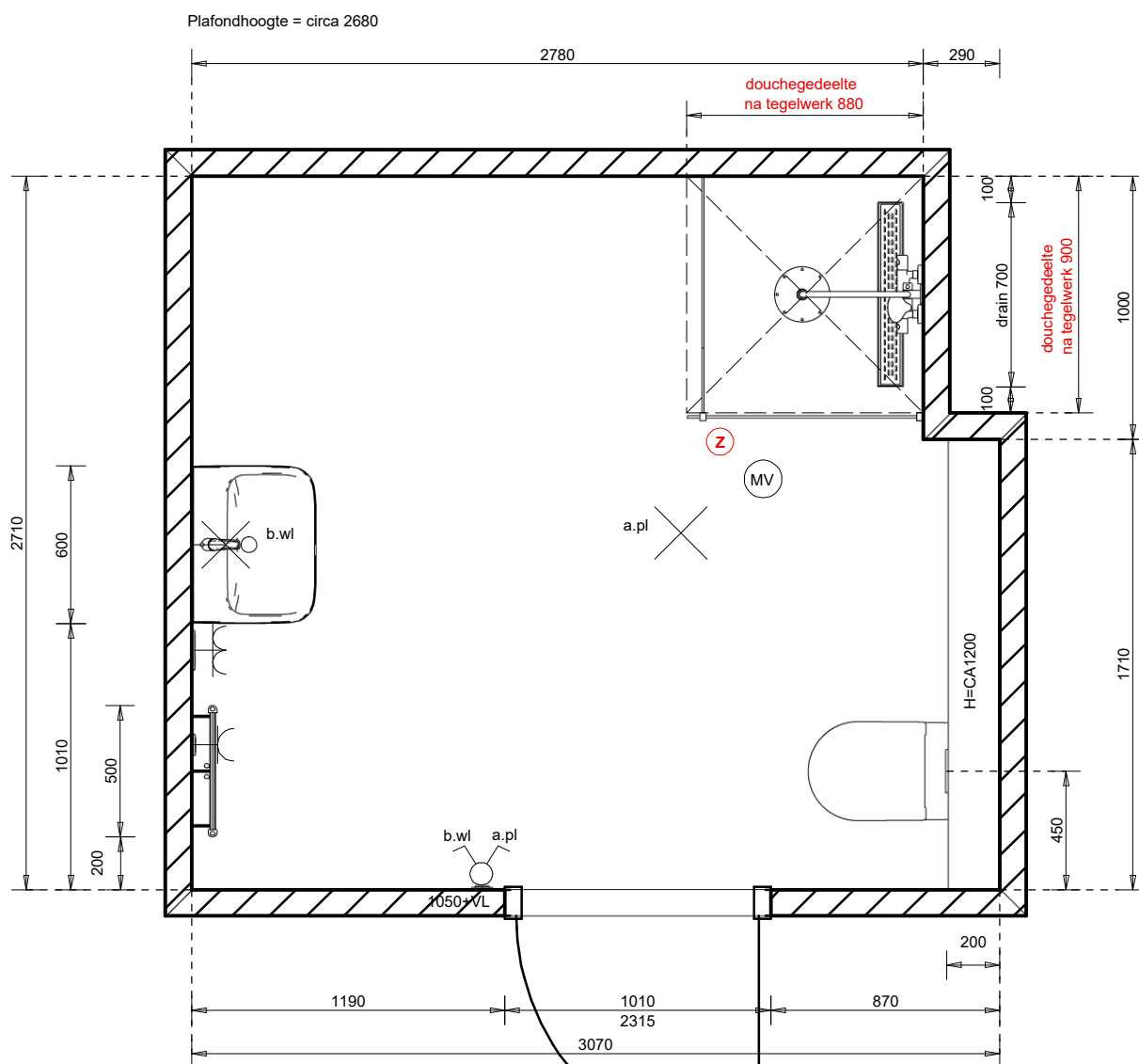

MAATVOERINGEN

- > maatvoeringen dienen in het werk gecontroleerd te worden
- > maatvoeringen zijn niet op schaal getekend
- > maatvoeringen verticaal vanaf afgewerkte vloer (incl. tegelwerk)
- > maatvoeringen horizontaal zijn ruwbouwmaten (betegelbare wand excl. tegelwerk)
- > positie MV-ventiel en/of plafondlichtpunt is indicatief en kan wijzigen i.v.m. technische uitwerking

ELEKTRICIEN:

- > toelichting symbool: a.pl = schakelaarnummer.plafondlichtpunt
- > toelichting symbool: b.wl = schakelaarnummer.wandlichtpunt

LOODGIETER:

- > douchegedeelte: onder afschot, verdiept, drain centreren
- > douche: waterleidingen uitvoeren met 1/2" muur brug

TOELICHTING DOUCHEWAND OF CABINE

- > (Z) = verstelbaarheid douchewand, hart glas 870-890, plaatsen op vlakke vloer

Gemaakt met Innoplus. Aan deze tekening kunnen geen rechten worden ontleend. Maten zijn ca. maten.

Mk

Middelkoop Culemborg
Beesdseweg 2
4104AW Culemborg
Reinbouw B.V

10-3-2026

Middelkoop

Aannemer: plaats - project
Reinbouw: Nijmegen - Spiegelhof

Bouwnummer: ruimte
Bnr.67: badkamer 1e verdieping

Referentienummer(s):

151481

Gemaakt met Innoplus. Aan deze tekening kunnen geen rechten worden ontleend. Maten zijn ca. maten.

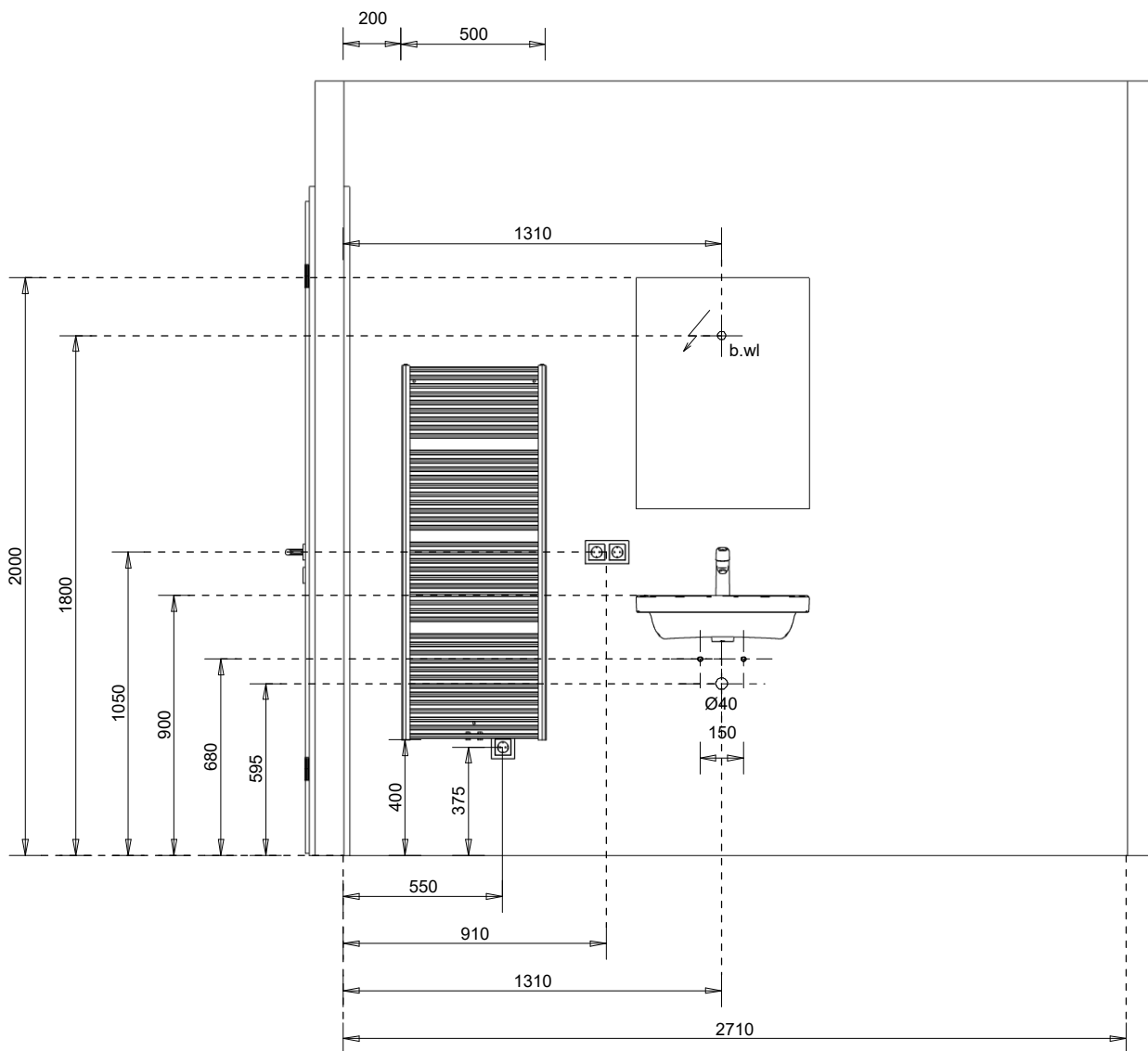

Mk	Middelkoop Culemborg Beesdseweg 2 4104AW Culemborg Reinbouw B.V	Aannemer: plaats - project Reinbouw: Nijmegen - Spiegelhof
		Bouwnummer: ruimte Bnr.67: badkamer 1e verdieping
		Referentienummer(s):
	10-3-2026	Middelkoop

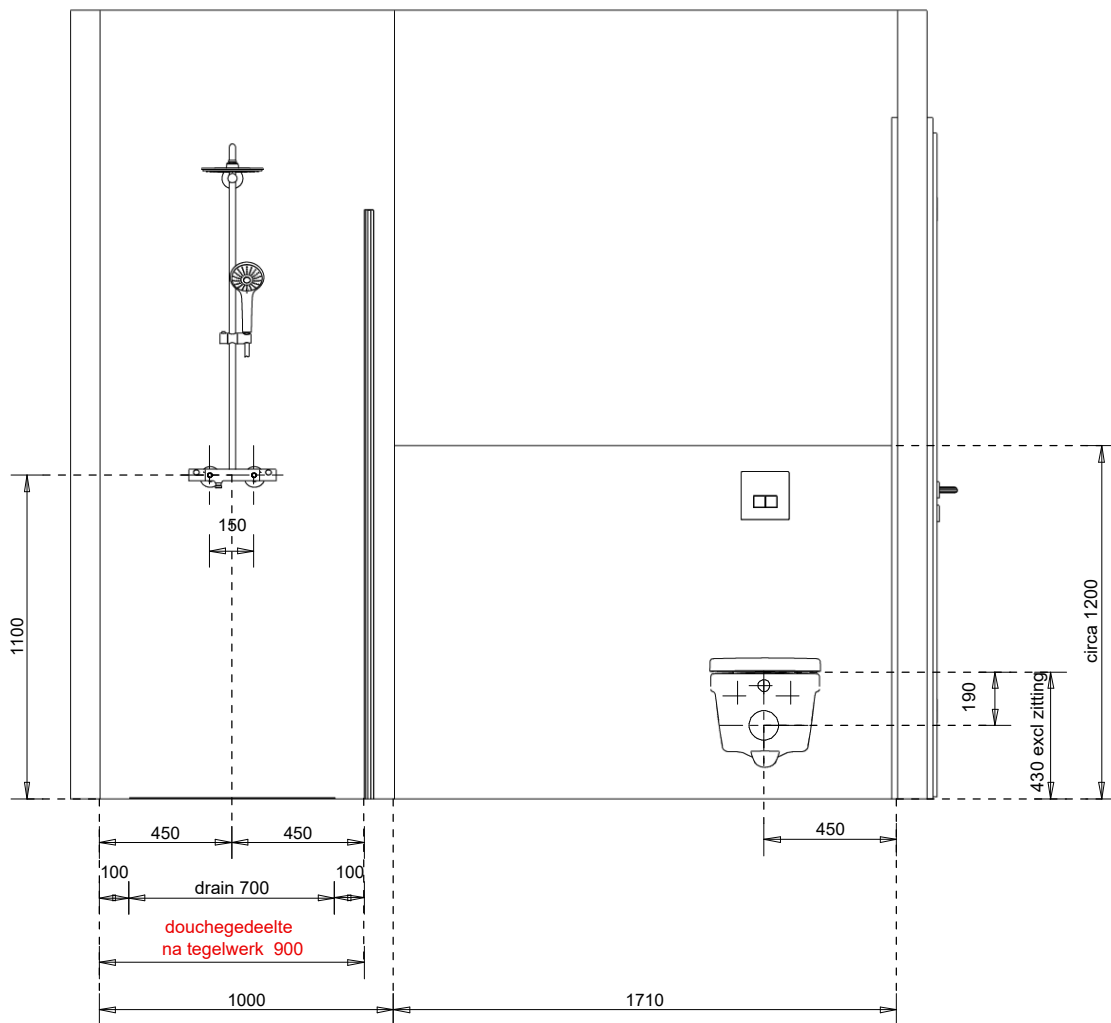

Gemaakt met Innoplus. Aan deze tekening kunnen geen rechten worden ontleend. Maten zijn ca. maten.

	Middelkoop Culemborg Beesdseweg 2 4104AW Culemborg Reinbouw B.V		Aannemer: plaats - project Reinbouw: Nijmegen - Spiegelhof	
			Bouwnummer: ruimte Bnr.67: badkamer 1e verdieping	
			Referentienummer(s):	
	10-3-2026	Middelkoop	151481	